

**KLAPKA ZPĚTNÁ PŘÍRUBOVÁ
S KOULÍ**
Teplota max. -10°C/80°C

TYP L10 116
PN10/16
DN40-300



Size / Světlost:
Ends / Konce:

DN 40 to DN 300 / DN 40 až DN 300
ISO PN 10/16 RF flanges /
Příruby s těsnicí lištou ISO PN 10/16

Min. Temperature / Minimální teplota:
Max. Temperature / Maximální teplota:

-10°C
+80°C

Max. Pressure / Maximální tlak:

10 Bars / 10 bar

Specifications / Specifikace:

Ball type / Kulový typ
Vertical or horizontal installation/ Svislá nebo vodorovná montáž
Removable bonnet / Snímatelné víko

Materials / Materiály:

Ductile iron / Tvárná litina

SPECIFICATIONS / SPECIFIKACE :

- Ball type / Kulový typ
- Vertical with ascendant fluid or horizontal (respect the flow direction indicated by the arrow) / Svislá poloha s médiem proudícím nahoru nebo vodorovná poloha (je nutné dodržet směr proudění vyznačený šipkou)
- ISO PN10/16 RF flanges / Příruby s těsnicí lištou ISO PN 10/16
- Easy maintenance thanks to the bolted bonnet / Snadná údržba díky přišroubovanému víku
- Anti-corrosion epoxy painting RAL 5005 blue color, 250 microns thickness / Antikorozní epoxidový nátěr, barva modrá RAL 5005, tloušťka 250 μ
- Anti-corrosion stainless steel bolting / Antikorozní spojovací součásti z nerezavějící oceli

USE / POUŽITÍ :

- Water distribution and watering / Rozvádění vody a zavodňování
- Min Temperature Ts : - 10°C / Minimální teplota Ts: -10°C
- Max Temperature Ts : + 80°C / Maximální teplota Ts: +80°C
- Max Pressure Ps : 10 bars / Maximální tlak Ps : 10 bar

HEAD LOSS GRAPH / GRAF TLAKOVÉ ZTRÁTY :

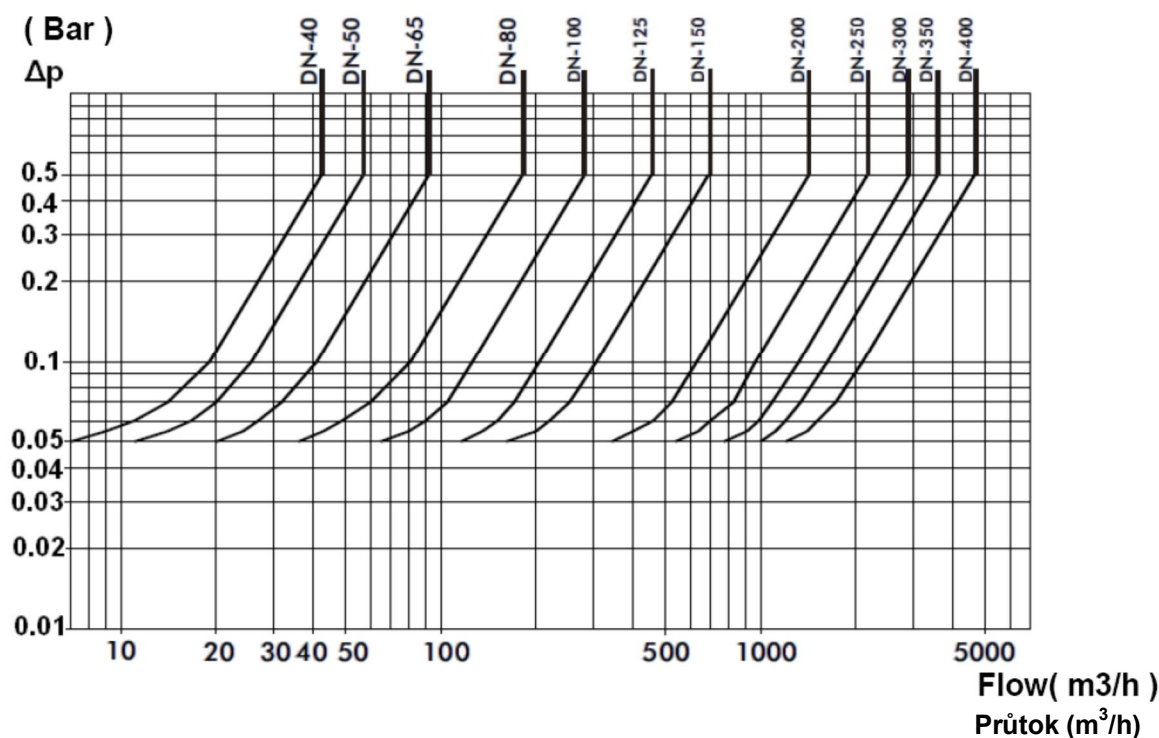

FLOW COEFFICIENT Kvs (in m^3/h) / PRŮTOKOVÝ SOUČINITEL Kvs ($v m^3/h$) :

DN	40	50	65	80	100	125	150	200	250	300
$Kvs (m^3/h)$	60	81	130	255	400	645	970	2000	3050	4150

RANGE / ROZSAHY :

- ISO PN10/16 RF flanges from DN 40 to DN 150 and ISO PN10 over **Ref. 332** from DN 40 to 300
Příruby s těsnicí lištou ISO PN 10/16 od DN 40 do DN 150 a ISO PN 10 nad DN 150, **ref.č. 332**, od DN 40 do DN 300

MATERIALS / MATERIÁLY :

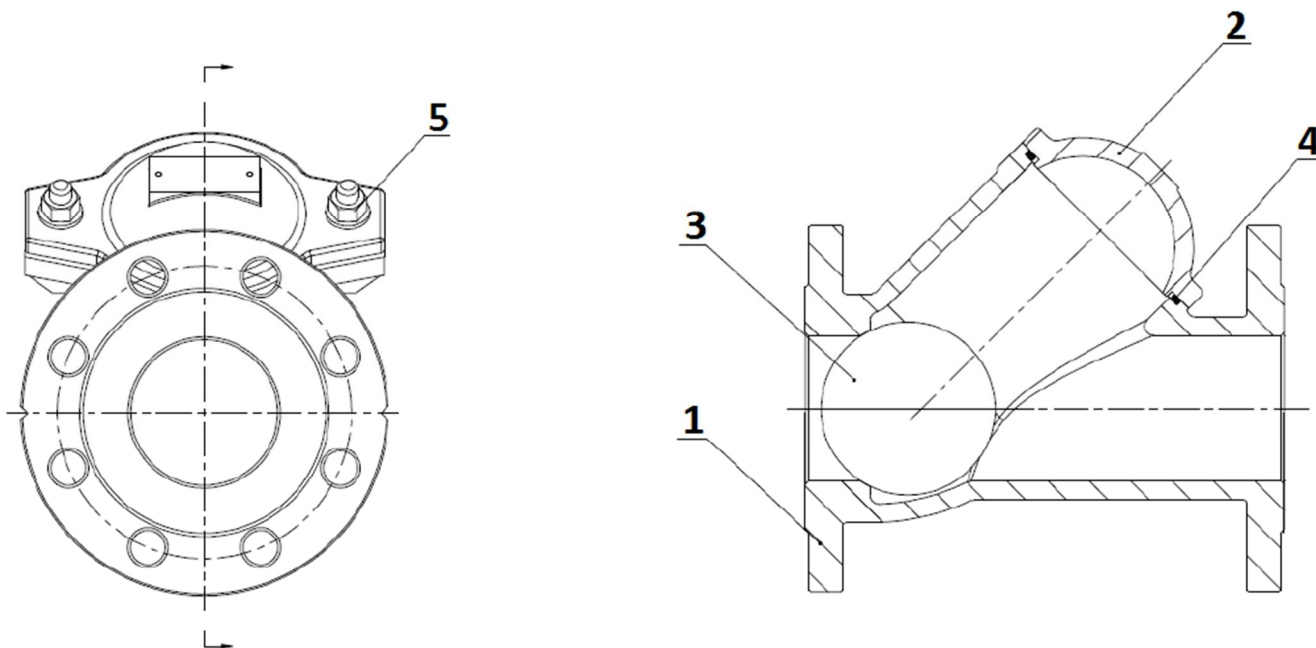

Item / Poz.	Designation / Název	Materials / Materiály
1	Body / Těleso	Ductile iron EN-GJS-400-15 / Tvárná litina EN-GJS-400-15
2	Bonnet / Víko	Ductile iron EN-GJS-400-15 / Tvárná litina EN-GJS-400-15
3	Ball DN 40 / Koule DN 40	NBR
3	Ball DN 50-80 / Koule DN 50-80	Aluminium coated NBR / Hliník + NBR
3	Ball DN 100-300 / Koule DN 100-300	Carbon steel A216 WCB coated NBR / Uhlíková ocel A216 WCB + NBR
4	Bonnet gasket / Těsnění víka	NBR
5	Bolting / Spojovací součásti	SS 304

SIZE (in mm) / ROZMĚRY (v mm) :

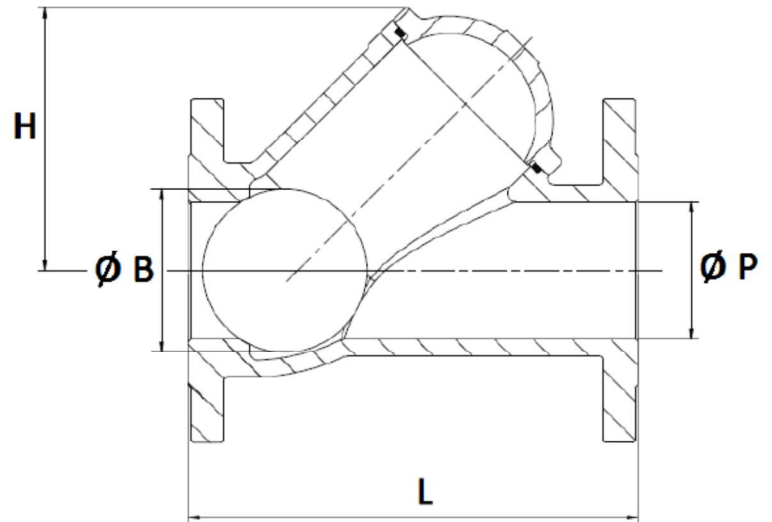
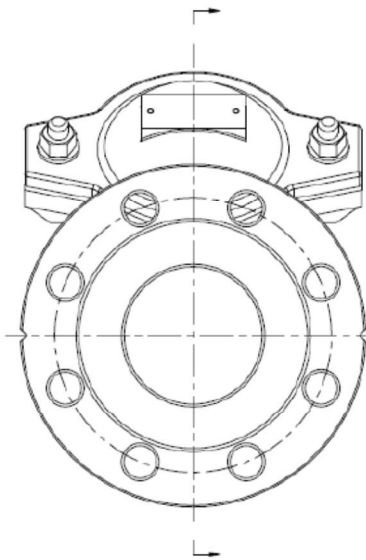

Ref.	DN	40	50	65	80	100	125	150	200	250	300
332	L	180	200	240	260	300	350	400	500	600	700
	H	103	111	141.5	151	194.5	239	249	338.5	413	472
	Ø B	50	60	95	95	120	175	175	240	300	360
	Ø P	40	51	80	80	100	144	150	200	250	300
	Weight (kg) Hmotnost (kg)	6.09	9.32	17.1	20.24	24.9	41.7	55.11	103.6	135	191.8

FLANGES SIZE (in mm) / ROZMĚRY PŘÍRUB (v mm) :

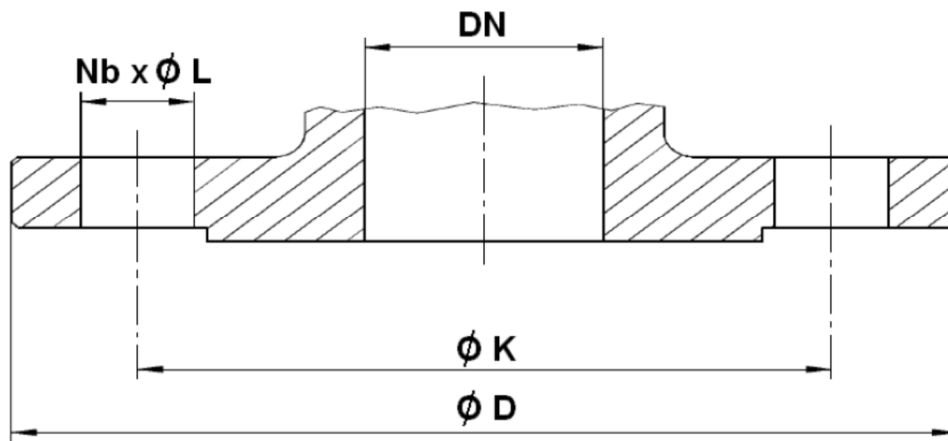

DN	40	50	65	80	100	125	150	200	250	300
Ø D	150	165	185	200	226	253	285	342	403	450
Ø K	110	125	145	160	180	210	240	295	350	400
Nb x Ø L	4 x 19	4 x 19	4 x 19	8 x 19	8 x 19	8 x 19	8 x 23	8 x 23	12 x 23	12 x 23

STANDARDS / NORMY :

- DIRECTIVE 97/23/CE: Products excluded from directive (article 1, § 3.2)
Směrnice 97/23/ES: produkty vyňaty ze směrnice (čl. 1, § 3.2)
- ISO PN 10 flanges according to EN 1092-2
Příruby ISO PN 10 podle EN 1092-2
- Length according to EN 558 Series 48 (DIN 3202 F6)
Délka podle EN 558, řada 48 (DIN 3202 F6)

INSTALLATION POSITIONS / MONTÁŽNÍ POLOHY :

Vertical position (ascendant fluid)
Svislá poloha (médium proudící nahoru)

Horizontal position
Vodorovná poloha

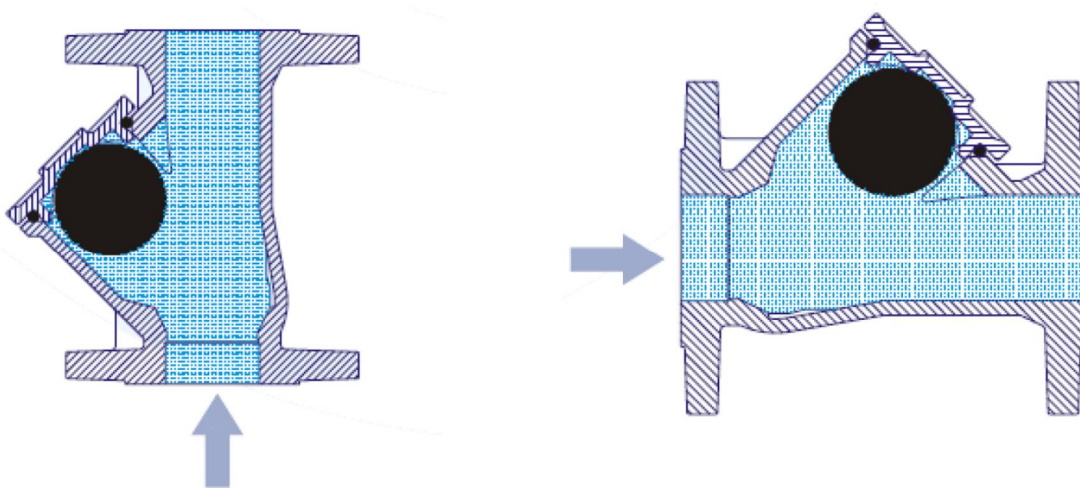

ADVICE : Our opinion and our advice are not guaranteed and SFERACO shall not be liable for the consequences of damages. The customer must check the right choice of the products with the real service conditions.

UPOZORNĚNÍ: Naše názory a naše informace nejsou zaručené a společnost SFERACO neručí za následky škod. Zákazník je odpovědný za volbu výrobků podle skutečných provozních podmínek.

INSTALLATION INSTRUCTIONS FOR L10K / NÁVOD K MONTÁŽI PRO L10K

GENERAL GUIDELINES / VŠEOBECNÉ ZÁSADY :

- Ensure that the check valves to be used are appropriate for the conditions of the installation (type of fluid, pressure and temperature). / Zajistěte, aby armatury byly používány v souladu s podmínkami montáže a provozu (druh média, tlak a teplota).
- Be sure to have enough valves to be able to isolate the sections of piping as well as the appropriate equipment for maintenance and repair. / Pořídte si dostatečné množství armatur k uzavření všech potrubních úseků a příslušných zařízení v případě údržby a opravy.
- Ensure that the valves to be installed are of correct strength to be able to support the capacity of their usage. / Zajistěte, aby montované armatury měly vyhovující pevnost a byly schopny snést zatížení, kterému budou vystaveny v provozu.

INSTALLATION INSTRUCTIONS / NÁVOD K MONTÁŽI :

- **Before installing the check valves, clean and remove any objects from the pipes** (in particular bits of sealing and metal) which could obstruct and block the valves. / **Před montáží armatur vyčistěte potrubí a odstraňte všechny předměty z potrubí** (zejména kousky těsnění a kovové třísky), které by mohly armatury zanést a zablokovat.
- **Ensure that both connecting pipes either side of the check valve (upstream and downstream) are aligned (if they're not, the valves may not work correctly).** / **Zajistěte, aby připojované trubky byly na obou stranách armatur (vstupní a výstupní) vyrovnané (pokud nebudou, nemusejí armatury fungovat správně).**
- **Make sure that the two sections of the pipe (upstream and downstream) match, the check valve unit will not absorb any gaps. Any distortions in the pipes may affect the tightness of the connection, the working of the check valve and can even cause a rupture.** To be sure, place the kit in position to ensure the assembling will work. / **Zajistěte, aby obě části potrubí (vstupní a výstupní) těsně přiléhaly, armatura nemůže kompenzovat případné mezery. Každá deformace trubek může narušit těsnost spoje, funkci armatury a dokonce způsobit její porušení.** Ustavte armaturu do polohy, v níž bude zajištěno, že sestava bude fungovat.
- **If sections of piping do not have their final support in place, they should be temporarily fixed. This is to avoid unnecessary strain on the check valve.** / **Pokud potrubí není podepřeno konečnými podpěrami, musí být podepřeno dočasně. To proto, aby se vyloučilo zbytečné zdeformování armatur.**
- Respect the flow direction indicated by the arrow. / Je nutné dodržet směr proudění vyznačený šipkou.
- Tighten the bolts in cross. / Šrouby utahujte do kříže.
- If there is a direction changing or if there's another material, it's better to take away the check valve so that it is outside the turbulence area (**between 3 and 5 times the ND before and after**). / Dochází-li ke změně směru nebo je-li poblíž jiný materiál, je lepší umístit armaturu dále, aby ležela mimo oblast turbulence (**mezi trojnásobkem a pětinasobkem DN před a za**).
- After a pump please refer to norm NF CR 13932 to install the check valve. / Pro montáž armatury za čerpadlo viz normu NF CR 13932.